

LAMPIRAN

(Alur pengeluaran material)



(Diagram Alur Pengeluaran Barang Persediaan (STOCK))

	PT PLN NUSANTARA POWER	Nomor Dokumen : IKGR-326-4.4.3.4.e-005
	INTEGRATED MANAGEMENT SYSTEM	Revisi : 02
	INSTRUKSI KERJA	Tanggal Terbit : 17-09-2021
	PENGELUARAN BARANG PERSEDIAAN (STOCK)	Halaman : -

LAMPIRAN DIAGRAM ALUR PENGELUARAN BARANG PERSEDIAAN (STOCK)

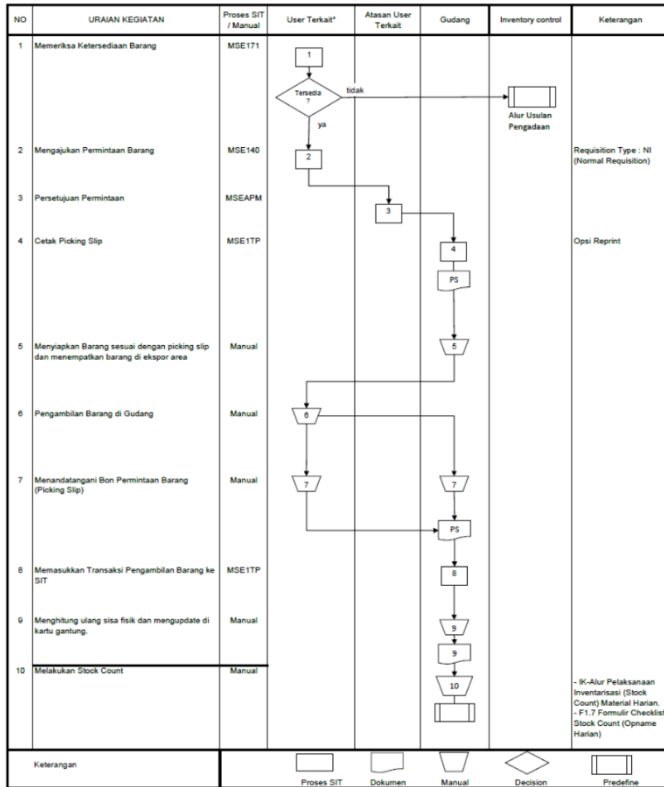

(Hasil kuisisioner dengan perusahaan)

KUISISIONER LAPORAN KERJA PRAKTIK DENGAN HOUSE OF RISK (HOR)

Asistensi: Alham W. Wb.

Perkenalkan, saya Fahad Mustafa dengan NIM 22661041 Jurusan Teknik Industri yang sedang melaksanakan kerja praktik/magang di PT PLN Nusantara UP Gresik. Kuisisioner ini saya susun untuk mendukung penelitian berjudul:

"Analisis Risiko Proses Material Return di Gudang PT PLN UP Gresik Menggunakan Metode House of Risk (HOR) : STUDI KASUS PADA GUDANG PT PLN NUSANTARA POWER UP GRESIK."

Responden : Chandra Pradana Satrio
 Jabatan/Unit : Supervisor Maintenance Gudang
 Tanggal : 14 Desember 2023

Mohon berikan penilaian terhadap kemungkinan (frekuensi) dan dampak risiko berikut yang terjadi pada proses material return di gudang.

Bagian A. Risk Event (Kejadian Risiko)

Skala Penilaian:

Skala	Dampak (Severity)
1	Tidak ada
2	Sangat sedikit
3	Sedikit
4	Sangat rendah
5	Rendah
6	Sedang
7	Tinggi

KUISISIONER LAPORAN KERJA PRAKTIK DENGAN HOUSE OF RISK (HOR)

8	Sangat tinggi
9	Serius
10	Herabahaya

No	Risk Event (Kejadian Risiko)	Dampak (1-10)
RE1	Keterlambatan pencatatan material return	7
RE2	Ketidaktepatan tanggung jawab antar unit	6
RE3	Keterlambatan pengambilan material return ke gudang	7
RE4	Material return hilang/tidak dapat diidentifikasi	7
RE5	Borang return tertinggal di lapangan dan tidak segera dikembalikan	9
RE6	Terjadi kendala tanggung jawab antar unit	6
RE7	Belum kerja gudang selesai karena tugas tambahan	7
RE8	Efisiensi operasional gudang menurun	6
RE9	Material return rusak karena tidak segera dikembalikan ke gudang	9

KUISISIONER LAPORAN KERJA PRAKTIK DENGAN HOUSE OF RISK (HOR)

Bagian B. Risk Agent (Penyebab Risiko)

Skala Penilaian:

Skala	Frekuensi (Occurrence)
1	Tidak ada
2	Sangat kecil
3	Kecil
4	Sangat rendah
5	Rendah
6	Sedang
7	Cukup Tinggi
8	Tinggi
9	Sangat tinggi
10	Hampir selalu

No	Risk Agent (Penyebab Risiko)	Frekuensi (1-10)
RA1	Tidak adanya SOP baku terkait mekanisme material retur	3
RA2	Kurangnya koordinasi antara unit pelaksana dengan Gudang	7
RA3	Rendahnya kedisiplinan unit dalam mengimbalkan material return	6
RA4	Kurangnya pemahaman unit terkait prosedur pengambilan material	7
RA5	Terbatasnya jumlah staf gudang untuk menangani material return	5
RA6	Tidak adanya sanksi/pengakuan atasan bagi unit yang lalai	7
RA7	Kurangnya pelatihan terkait prosedur material return	7

KUISISIONER LAPORAN KERJA PRAKTIK DENGAN HOUSE OF RISK (HOR)

RA8	Terbatasnya kapasitas ruang penyimpanan material return	8
RA9	Prioritas pekerjaan unit di lapangan lebih tinggi dibanding mengatasi return	7
RA10	Prioritas pekerjaan unit di lapangan lebih tinggi dibanding mengatasi return	7

(Lembar persetujuan)

**KUISIONER LAPORAN KERJA PRAKTIK DENGAN
HOUSE OF RISK (HOR)**

Lembar Persetujuan

Lembar ini telah disahkan dan disetujui oleh pihak perusahaan.

Mengetahui,
Pembimbing Lapangan

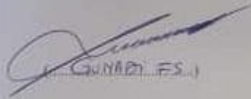
(GUNADI, F.S.)

Dijjukan oleh mahasiswa

(Falah Musifa)

(Proses pengisian kuisisioner)



(Stock opname tahunan di gudang)



(Proses pengiriman barang)



(Proses pengangkatan barang ke unit yang terkait)



(Dokumentasi kegiatan senam dan memanah)

